

## DAWSON AANBOUWTRILBLOKKEN

omschrijving	eenh	model				
		EMV70	EMV220	EMV300	EMV450	EMV550
voor graafmachine	ton	5-15	7-18	12-35	25-45	30-55
excentrisch moment	kg.m	0,7	2,3	4,6	6,9	8,3
frequentie	tr/min	3000	3000	2400	2460	2500
slagkracht	kN	70	220	300	450	550
amplitude	mm	3,4	12	14,7	12	13
min. vereist debiet	l/min	30	90	130	195	256
max. toegelaten debiet	l/min	120	250	250	350	400
min. vereiste druk	bar	240	280	280	270	280
max. toegelaten druk	bar	350	350	350	350	350
min. hydraulisch vermogen	kW	12	42	60	88	120
dynamische massa	kg	410	370	625	1008	1150
totaal gewicht	kg	520	580	965	1275	1500
max. gewicht profiel	kg	800	800	800	1000	1400
max. trek/drukkraft	kg	2800	7500	15000	15000	15000
klemkracht	ton	30	26	36	54	66
vorm klauwen		vlak	vlak	vlak	hol	hol
<b>afmetingen</b>						
A - dikte	mm	360	455	615	615	646
B - max. klemopening	mm	25	40	25	32	50
C - min. profielbreedte	mm	250	150	250	230	370
D - 1/2 breedte: motorkant	mm	455	550	582	640	708
E - 1/2 breedte: klemkant	mm	340	550	429	510	555
F - hoogte zonder klem	mm	672	824	927	945	1137
G - totale hoogte	mm	942	1094	1200	1250	1477
H - breedte klem	mm	150	130	150	175	190
transportgewicht	kg	725	785	1165	1300	1500

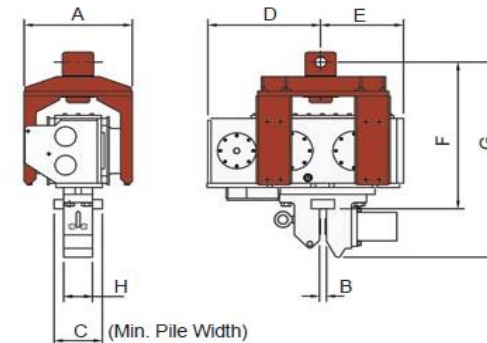

Hogenakkerhoekstraat 4  
T +32 3 250 11 11  
info@vanhaut.be

9150 Kruikeke  
F +32 253 18 19  
www.vanhaut.be